

Thank you for showing your confidence in us by purchasing the V-TONE GUITAR GDI21. This high-quality guitar modeling driver is designed for hands-on musicians and no-frills types. We have rebuilt different circuitries and components from famous amps, and packed them into one housing. You can alternate between several different amp re-creations, gain settings and mic placements with a flick of a switch—intuitively and with minimal effort. In addition, the GDI21 functions as standard ultra-transparent direct injection box when used in bypass mode.

A DI (Direct Injection) box allows you to send a signal directly from an unbalanced, high-impedance output (like an electric guitar) and connect it directly to the balanced mic input of a mixing console.

Whether for stage, recording, rehearsal or warm-up, Behringer's V-TONE GUITAR GDI21 is a natural choice for all players who want an arsenal of different tones.

1. Control Elements

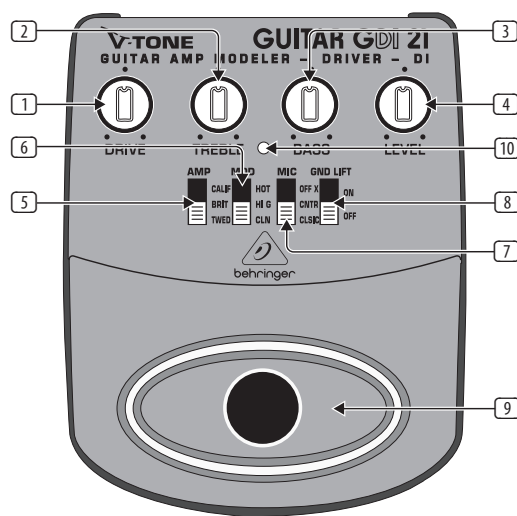

Control elements

- 1 The **DRIVE** control adjusts the overall amount of gain and overdrive, similar to pushing the output section of a tube amp.
- 2 The **TREBLE** control governs the high-frequency range of the signal (± 12 dB).
- 3 The **BASS** control allows you to boost/cut the low-frequency range (± 12 dB).
- 4 The **LEVEL** control adjusts the output level of the GDI21.
- 5 Use the **AMP** switch to select one of three great classic tube amps. You will recognize these classic amp tones as soon as you hear them. For crystal-clear, transparent sounds with dynamic bass select TWE(E)D. For aggressive mids and incredible sustain select BRIT(ISH). Rounder and more evened-out (yet still sophisticated) sounds can be dialed up if you select CALIF(ORNIAN); it's perfect for leads.
- 6 Use the **MODE** switch to dial up one of three gain settings (HOT, HI G(AIN), CL(EA)N) that you want to combine with the amp setting.
- 7 The **MIC** switch simulates the microphone placement (orientation and distance) in relation to the cabinet. Select CL(AS)SIC (distant mic placement without ambience) to achieve high mid-range content and a greater definition of notes like with classic early tube amps. In C(E)NT(E)R (close miking at the center of a cone) you get greater high mid-range content

and increased low-end for mega crunchy results. OFF (A)X(IS) (close miking at the edge of a cone) is very similar to CENTER, but produces a smoother, softer sound with less upper mid-range content; perfect in combination with MODE position HOT.

- 8 When activated, the **GND LIFT** disconnects the ground connection between input and output. Depending on the grounding of the connected equipment, this can eliminate hum or ground loops.
- 9 Use the footswitch to activate/deactivate all the tone functions (EQ, DRIVE, modeling). When deactivated, the GDI21 functions solely as a standard transparent DI box.
- 10 This LED illuminates when the effect is activated (see 8).

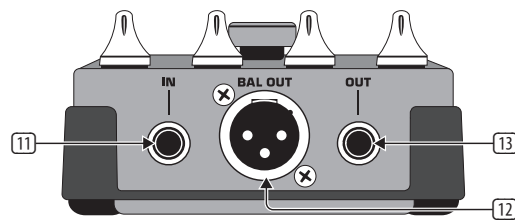

Connectors

- 11 Use this 1/4" TS **INPUT** connector to plug in the instrument cable of your guitar or other instruments.
- 12 **BAL OUT** is the GDI21's balanced mic level output. Use a high-quality, balanced XLR (microphone) cable to connect the driver to a mixing console.
- 13 The unbalanced 1/4" TS **OUT** connector sends the signal to your guitar amp.

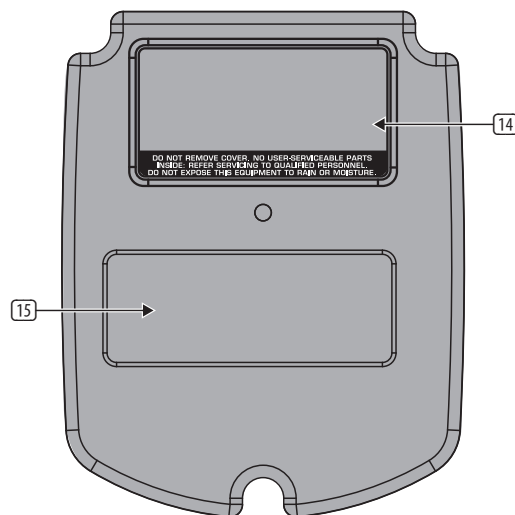

Bottom of the GDI21

- 14 **SERIAL NUMBER.** The serial number of the GDI21 is located at the bottom.
 - 15 **BATTERY COMPARTMENT.** Open the lid to install or replace the 9 V battery.
- ♦ The GDI21 is powered as soon you insert a plug into the INPUT. The battery is "disconnected" when the plug is removed. For this reason, the GDI21 has no on/off switch. To prolong battery life, always disconnect the input when the driver is not in use.

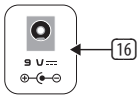

Power supply connector

16 Use the DC IN connection to plug in a 9 V power supply (not included).

2. Safety Instructions

Do not use near water, or install near heat sources. Use only authorized attachments/accessories. Do not service product yourself. Contact our qualified servicing personnel for servicing or repairs, especially when power supply cord or plug is damaged.

3. Warranty

For the applicable warranty terms and conditions and additional information regarding Music Tribe's Limited Warranty, please see complete details online at community.musictribe.com/pages/support#warranty.

4. Specifications

Input

Connector	¼" TS
Impedance	1 MΩ

Output

Connector	¼" TS
Impedance	1 kΩ

Balanced Output

Connector	XLR
Impedance	200 Ω
Power supply	9 V, >50 mA DC regulated
Power connector	2 mm DC jack, negative center
Battery	9 V type 6LR61
Power consumption	25 mA

Dimensions/Weight

Dimensions (H x W x D)	approx. 5 x 3 ¾ x 2" approx. 127 x 100 x 50 mm
Weight	approx. 1.01 lbs / 0.46 kg

Behringer is constantly striving to maintain the highest professional standards. As a result of these efforts, modifications may be made from time to time to existing products without prior notice. Specifications and appearance may differ from those listed or illustrated.

5. Sample Settings

BOOGIE® ORIGINAL STYLE

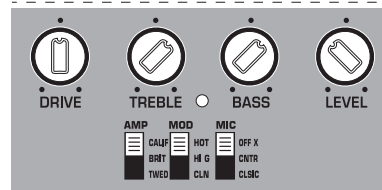

MARSHALL® PLEXI STYLE

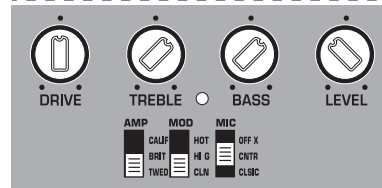

MARSHALL® BLUESBREAKER STYLE



FUNK STYLE

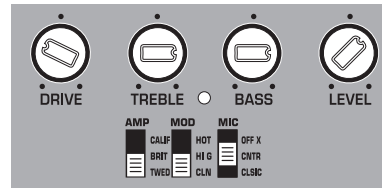

KILLER METAL STYLE

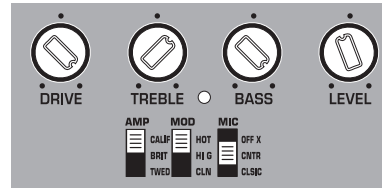

SLAP BASS

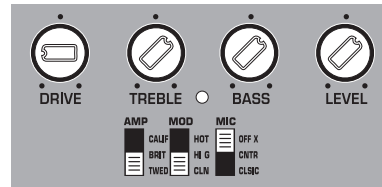

Gracias por mostrarnos tu confianza al adquirir el V-TONE GUITAR GDI21. Este driver de modelado para guitarra está diseñado para guitarristas prácticos que no se complican la vida. Hemos reconstruido diferentes circuitos y componentes de amplificadores famosos y los metimos en un mismo recipiente, permitiéndote ajustar rápida y fácilmente la ganancia y posiciones de micrófono. Además, el GDI21 funciona como una caja de inyección directa ultratransparente si la utilizas en modo bypass.

Una caja de inyección directa (DI-box) te permite convertir una señal no balanceada de alta impedancia (de guitarra eléctrica) en una señal balanceada de baja impedancia, permitiéndote conectarla así a la entrada de micrófono de una mesa de mezclas.

Ya sea en directo, en estudio o para practicar, el V-TONE ACOUSTIC ADI21 de Behringer es la elección perfecta para aquellos que buscan un gran sonido con un equipo sencillo.

1. Elementos de Control

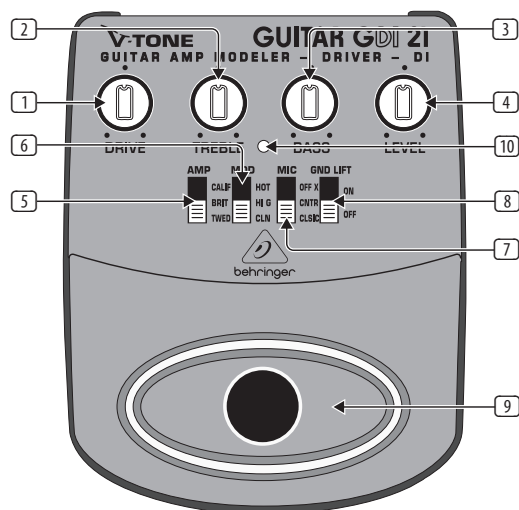

Elementos de control

- 1 El control **DRIVE** ajusta la cantidad de ganancia total, y por ende el efecto de overdrive, de forma similar a la sección de preamplificación de un amplificador a válvulas.
- 2 El control **TREBLE** afecta el rango de frecuencias altas de la señal (± 12 dB).
- 3 El control **BASS** te permite atenuar/aumentar el rango de frecuencias bajas (± 12 dB).
- 4 El control **LEVEL** ajusta el nivel de salida del GDI21.
- 5 **AMP** te permite seleccionar uno de los tres amplificadores a válvulas clásicos, que de seguro reconocerás enseguida. Para sonidos transparentes con graves dinámicos, selecciona TWE(E)D. Para obtener medios agresivos, y un sustain increíble, selecciona BRIT(ISH). Para un sonido más redondo y parejo, pero sin perder sofisticación, selecciona CALIF(ORNIAN), es ideal para guitarras principales.
- 6 Con **MODE** selecciona uno de los tres ajustes de ganancia: HOT, HI G(AIN), CL(EA)N que desees combinar con el ajuste de amplificador.
- 7 **MIC** te permite seleccionar una posición (orientación y distancia) de micrófono en relación al amplificador. Selecciona CL(AS)SIC (microfonía distante sin ambiente) para obtener un sonido rico en medios y con gran definición de notas, como los primeros amplificadores a válvulas. C(E)N(T)E(R) (microfonía cercana al centro del cono) te ofrece un contenido de medios altos más rico, además de mucha potencia en graves para lograr

un sonido crujiante. OFF (A)X(IS) (microfonía cercana a la orilla del cono) es similar a CENTER, pero el sonido es más suave, sin tantos medios altos, y se combina perfectamente con el modo HOT.

- 8 Al activar la separación de masa, **GND LIFT**, se interrumpe la conexión a tierra entre entrada y salida. Dependiendo de los equipos, esto puede eliminar problemas de zumbidos y bucles de masa.
- 9 El pedal te permite activar o desactivar todas las funciones de sonido (ecualizador, simulación de válvulas/micrófono). En modo bypass, el GDI21 funciona únicamente como una caja de inyección directa.
- 10 Este LED se ilumina cuando el efecto está activo (ver 8).

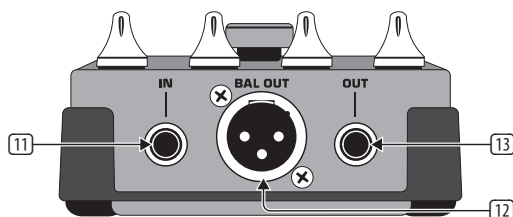

Conectores

- 11 Este jack mono de 6,3 mm de entrada te permite conectar tu guitarra u otro instrumento al GDI21.
- 12 **BAL OUT** es la salida balanceada con nivel de micrófono del GDI21, que te permite conectarlo a una mesa de mezclas mediante un cable XLR balanceado.
- 13 Este jack mono de 6,3 mm no balanceado te permite enviar la señal al amplificador de tu instrumento.

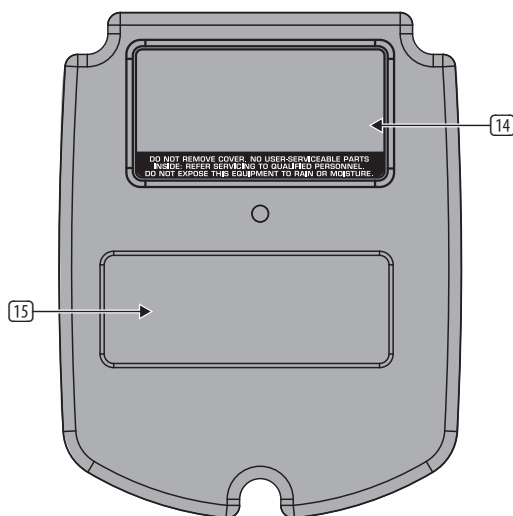

Parte inferior del GDI21

- 14 **NÚMERO DE SERIE.** El número de serie de tu GDI21 se encuentra en la parte inferior del mismo.
- 15 **COMPARTIMENTO DE LA BATERÍA.** Quita esta tapa para instalar o reemplazar la batería de 9 V (ver también el capítulo "REQUERIMIENTOS DE POTENCIA").

♦ El GDI21 se enciende al conectar un plug en la entrada INPUT. La batería se desconecta al retirar el plug del jack de entrada. Por esta razón, el GDI21 no tiene interruptor de encendido/apagado. Para prolongar la vida de la batería, desconecta el plug de la entrada cuando no estés utilizando el equipo.

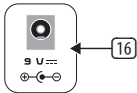

Conector para fuente de alimentación

- 16 El conector **DC IN** te permite conectar una fuente de alimentación de 9 V (no incluida) a tu equipo. Para más detalles, ver el capítulo "REQUERIMIENTOS de POTENCIA".

2. Instrucciones de Seguridad

No utilizar ni instalar cerca de agua o fuentes de calor. Utiliza sólo accesorios y aditamentos autorizados. No intentes reparar el producto por ti mismo. Contacta a nuestro personal técnico cualificado para servicio y reparaciones, especialmente cuando la fuente o el cable de alimentación hayan sufrido algún daño.

3. Garantía

Si quiere conocer los detalles y condiciones aplicables de la garantía así como información adicional sobre la Garantía limitada de Music Tribe, consulte online toda la información en la web community.musictribe.com/pages/support#warranty.

4. Especificaciones

Input

Connector	¼" TS
Impedance	1 MΩ

Output

Connector	¼" TS
Impedance	1 kΩ

Balanced Output

Connector	XLR
Impedance	200 Ω
Power supply	9 V, >50 mA DC regulated
Power connector	2 mm DC jack, negative center
Battery	9 V type 6LR61
Power consumption	25 mA

Dimensions/Weight

Dimensions (H x W x D)	approx. 5 x 3 ¾ x 2" approx. 127 x 100 x 50 mm
Weight	approx. 1.01 lbs / 0.46 kg

Behringer siempre se esfuerza por mantener los estándares profesionales más elevados. Por esta razón, pueden presentarse modificaciones en los productos sin previo aviso. Las especificaciones y la apariencia pueden variar de lo mencionado o mostrado.

5. Ajustes de Muestra

BOOGIE® ORIGINAL STYLE

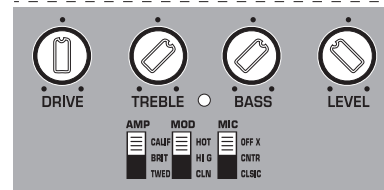

MARSHALL® PLEXI STYLE

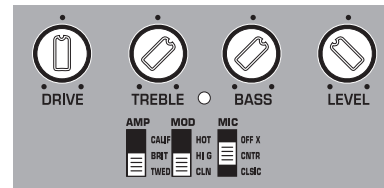

MARSHALL® BLUESBREAKER STYLE

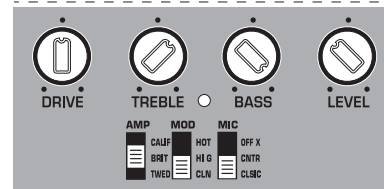

FUNK STYLE

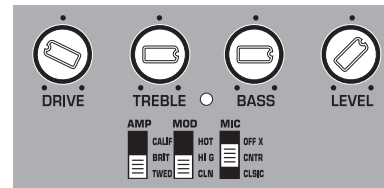

KILLER METAL STYLE

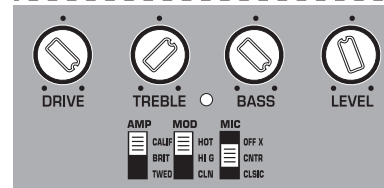

SLAP BASS

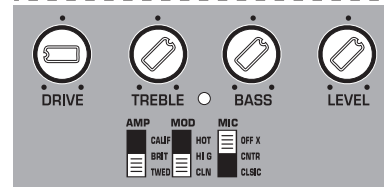

Merci de la confiance que tu as accordée aux produits BEHRINGER en achetant la V-TONE GUITAR GDI21. Cette pédale de grande qualité est destinée aux guitaristes exigeants désireux d'aller droit au but. Nous avons reconstitué différents circuits et composants d'amplis célèbres et les avons implantés dans un châssis ultra compact qui te permet de choisir rapidement et simplement entre plusieurs simulations d'ampli, mais également parmi plusieurs modes de Gain et prises par micro. La GDI21 peut également servir de boîte de direct en mode Bypass.

Une boîte de direct transforme les signaux asymétriques à haute impédance pour qu'ils puissent alimenter directement une console, ce qui permet d'éviter toute prise de son par micro.

Que ce soit sur scène, en studio, en répétition ou pour travailler l'instrument, la V-TONE GUITAR GDI21 Behringer est essentielle à tous ceux qui ont besoin d'un grand nombre de sons pour s'adapter à toutes les situations possibles.

1. Commandes et Connexions

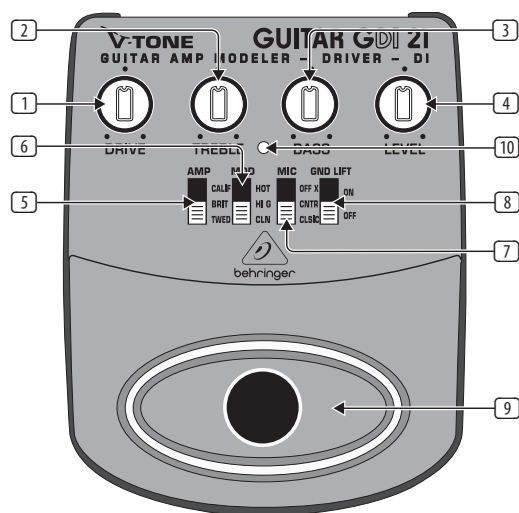

Commandes

- 1 Le potentiomètre **DRIVE** détermine la préamplification, autrement dit l'effet Overdrive, comme c'est le cas avec l'étage de préamplification d'un ampli à lampes.
- 2 Le bouton **TREBLE** permet d'augmenter ou de réduire le niveau des hautes fréquences (± 12 dB).
- 3 La commande **BASS** fixe le niveau des basses fréquences du signal (± 12 dB).
- 4 Le potentiomètre **LEVEL** permet de régler le volume de sortie de la GDI21.
- 5 Utilise le sélecteur **AMP** pour choisir l'un des trois modèles d'ampli à lampe pour ton son de base. Tu les différencieras dès la première écoute. Sélectionne TWE(E)D si tu veux un son transparent et cristallin doté de graves dynamiques. La position BRIT(ISH) délivre des médiums tranchants et gorgés de sustain. Enfin, sélectionne CALIF(ORNIAN) pour obtenir un son plein idéal pour les solos.
- 6 Parmi les trois types de gain disponibles (HOT, HI G(AIN), CL(EA)N) choisis celui que tu veux combiner à la simulation d'ampli à l'aide du sélecteur **MODE**.
- 7 Le sélecteur **MIC** permet de choisir parmi trois simulations de microphonie (position et éloignement par rapport à la source). Sélectionne CL(AS)SIC (micro éloigné sans reprise de l'acoustique) pour avoir un son bien défini chargé en médiums de type ampli à lampes. La position C(E)NT(E)R (micro proche du centre du haut-parleur) délivre plus de haut-médiums ainsi que des graves

généreux pour les sons crunch. Idéale combinée au type de Gain HOT, la réponse OFF (A)X(IS) (micro reprenant le bord du cône) rejoint celle de la position CENTER mais délivre un son plus doux moins chargé en haut-médiums.

- 8 La touche **GND LIFT** permet d'interrompre la liaison des masses entre l'entrée et la sortie de la pédale. Selon la mise à la terre des équipements utilisés, cette commande peut supprimer un ronflement ou une boucle de masse.
- 9 Utilise le commutateur au pied pour activer ou désactiver l'ensemble des traitements (égaliseur, DRIVE, modélisation). En mode Bypass, la GDI21 se transforme en boîte de direct.
- 10 Cette LED s'allume lorsque l'effet est actif (voir 8).

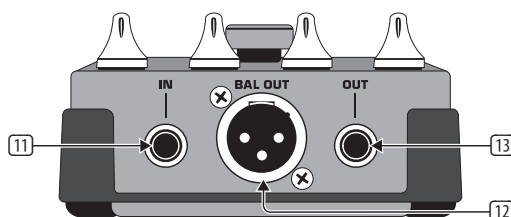

Connexions

- 11 L'embase jack 6,3 mm **INPUT** est conçue pour recevoir le signal de ta guitare ou d'une autre source.
- 12 Le connecteur **BAL OUT** est la sortie symétrique de niveau micro de la GDI21. Pour son câblage, utilise un câble symétrique de bonne qualité monté en XLR.
- 13 La sortie **OUT** sur jack est conçue pour être reliée à l'entrée de ton ampli guitare.

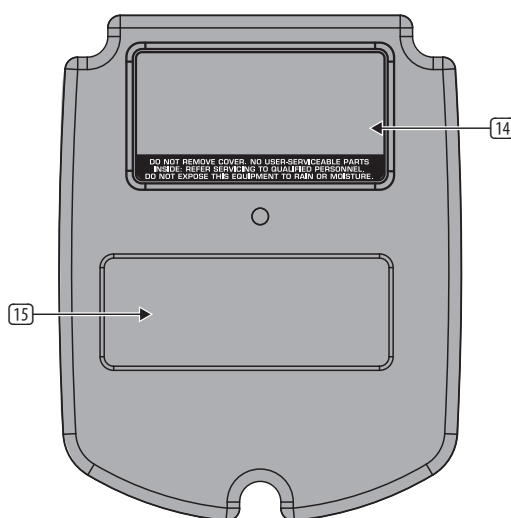

Base de la GDI21

- 14 **NUMERO DE SERIE.** Le numéro de série de ta GDI21 se trouve sur la base de la pédale.
- 15 **COMPARTIMENT PILE.** Retire la plaque de protection pour installer ou remplacer la pile 9 V (voir chapitre « MISE EN SERVICE »).

♦ **La GDI21 est active dès qu'un connecteur est présent dans l'entrée INPUT. La pile n'est pas utilisée tant que l'entrée est inoccupée. C'est la raison pour laquelle ta pédale GDI21 ne possède pas de commutateur Marche/Arrêt. Afin de prolonger la durée de vie de la pile, débranche le câble relié à l'entrée lorsque que tu n'utilises pas la pédale.**

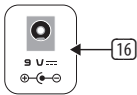

Connexion secteur

- 16 L'embase DC IN sert au branchement d'un bloc d'alimentation 9 V (non inclus). Pour plus de précisions à ce sujet, consultez le chapitre « MISE EN SERVICE ».

2. Consignes de Sécurité

Ne pas utiliser ni installer à proximité de liquides ou de sources de chaleur. Utiliser exclusivement les accessoires autorisés. Ne pas réaliser de maintenance soi-même sur le produit. Contacter notre personnel technique pour tout service ou réparation, particulièrement si le cordon ou le connecteur du bloc d'alimentation est endommagé.

3. Garantie

Pour connaître les termes et conditions de garantie applicables, ainsi que les informations supplémentaires et détaillées sur la Garantie Limitée de Music Tribe, consultez le site Internet community.musictribe.com/pages/support#warranty.

4. Caractéristiques Techniques

Input

Connector	¼" TS
Impedance	1 MΩ

Output

Connector	¼" TS
Impedance	1 kΩ

Balanced Output

Connector	XLR
Impedance	200 Ω
Power supply	9 V, >50 mA DC regulated
Power connector	2 mm DC jack, negative center
Battery	9 V type 6LR61
Power consumption	25 mA

Dimensions/Weight

Dimensions (H x W x D)	approx. 5 x 3 9/10 x 2" approx. 127 x 100 x 50 mm
Weight	approx. 1.01 lbs / 0.46 kg

La société Behringer apporte le plus grand soin à la fabrication de ses produits pour vous garantir la meilleure qualité. Des modifications nécessaires peuvent donc être effectuées sans notification préalable. C'est pourquoi les caractéristiques et la configuration physique des produits peuvent différer des spécifications et illustrations présentées dans ce manuel.

5. Exemples de Reglage

BOOGIE® ORIGINAL STYLE

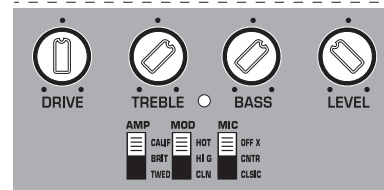

MARSHALL® PLEXI STYLE

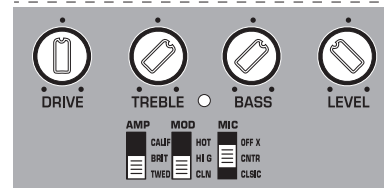

MARSHALL® BLUESBREAKER STYLE

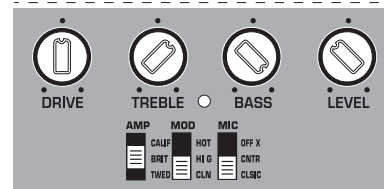

FUNK STYLE

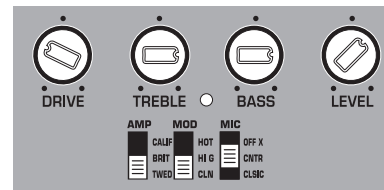

KILLER METAL STYLE

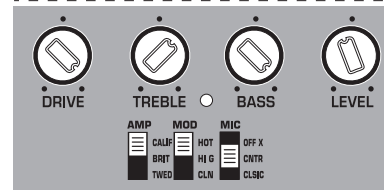

SLAP BASS

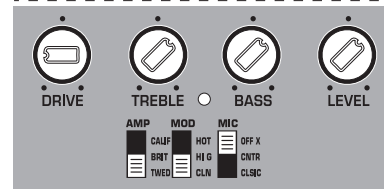

FR

Vielen Dank für Dein Vertrauen in BEHRINGER-Produkte, das Du mit dem Kauf des V-TONE GUITAR GDI21 zum Ausdruck gebracht hast. Dieser hoch qualitative Modeling Driver empfiehlt sich für anspruchsvolle Gitarristen, die ohne Umwege schnell ans Ziel gelangen wollen. Wir haben verschiedene Schaltungen und Komponenten von berühmten Verstärkern nachgebildet und in einem kompakten Gehäuse untergebracht. Durch simples Umschalten können verschiedene Amp-Simulationen, Gain-Einstellungen und Mikrofonierungs-simulationen ausgewählt werden – intuitiv und schnell. Zusätzlich kann der GDI21 im Bypass-Modus als neutrale Standard-DI-Box verwendet werden.

Eine DI-Box ermöglicht es, ein Signal direkt von einer hoch-ohmigen, unsymmetrischen Leitung abzugreifen. Von dort aus kann man es direkt in den Mischpulteingang einspeisen, ohne dafür ein Mikrofon benutzen zu müssen.

Ob auf der Bühne, im Studio, bei der Probe oder zum Üben, Behringers V-TONE GUITAR GDI21 ist ein "Muss" für all diejenigen, die eine Fülle von verschiedenen Sounds benötigen, um für jede Situation gewappnet zu sein.

1. Bedienungselemente

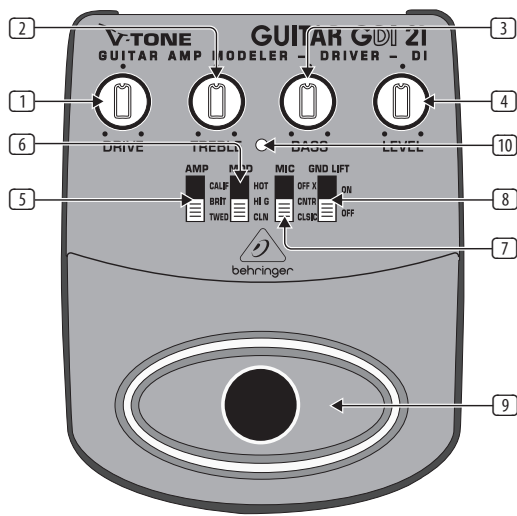

Bedienungselemente

- 1 Der **DRIVE**-Regler bestimmt die Vorverstärkung und somit den Overdrive-Effekt, ähnlich wie die Vorstufe eines Röhrenverstärkers.
- 2 Der **TREBLE**-Regler erlaubt eine Anhebung/Absenkung der hohen Frequenzen (± 12 dB).
- 3 Der **BASS**-Regler regelt die tiefen Frequenzen des Signals (± 12 dB).
- 4 Der **LEVEL**-Regler regelt die Ausgangslautstärke des GDI21.
- 5 Mit dem **AMP**-Schalter kannst Du aus drei klassischen Röhrenverstärkersimulationen auswählen. Diese wirst Du schnell wiedererkennen, sobald Du sie hörst. Wähle TWE(E)D, wenn Du einen kristallklaren, transparenten Sound mit dynamischen Bässen benötigst. BRIT(ISH) bietet aggressive Mitten mit Durchsetzungsvermögen und Sustain. Einen ausgeglichenen, unverfälschten Sound erreichst Du mit der Einstellung CALIF(ORNIAN); perfekt für Lead Sounds.
- 6 Wähle mit dem **MODE**-Schalter eine von drei Gain-Einstellungen (HOT, HI G(AIN), CL(EA)N), die Du in Verbindung mit der gewählten Verstärkersimulation verwenden willst.
- 7 Der **MIC**-Schalter simuliert die Mikrofonplatzierung (Ausrichtung und Abstand zum Lautsprecher). Wähle CL(AS)SIC (entfernte Platzierung ohne Raumanteil), um einen definierten Ton mit hohem Mittenanteil zu erlangen, wie man ihn von klassischen Röhrenverstärkern kennt. Die Position C(E)NT(E)R (Platzierung nah an der Lautsprechermitte) bietet mehr hohe Mitten und ausgeprägte Bässe für mega-crunchige Ergebnisse. OFF (A)X(I)S (Platzierung am Rand des Lautsprechers) gleicht der Einstellung CENTER, erreicht allerdings einen sanfteren Sound mit weniger hohen Mitten; perfekt in Kombination mit der Gain-Einstellung HOT.

- 8 Mit dem **GND LIFT**-Schalter kannst Du die Masseverbindung zwischen Eingang und Ausgang unterbrechen. Je nachdem, wie die angeschlossenen Geräte geerdet sind, lassen sich damit Brummgeräusche oder Masse-schleifen verhindern.
- 9 Nutze den Fußschalter, um alle klangbeeinflussenden Funktionen (EQ, DRIVE, Modeling) zu aktivieren/deaktivieren. Im Bypass-Modus arbeitet der GDI21 als neutrale Standard-DI-Box.
- 10 Diese LED leuchtet bei aktiviertem Effekt (siehe 8).

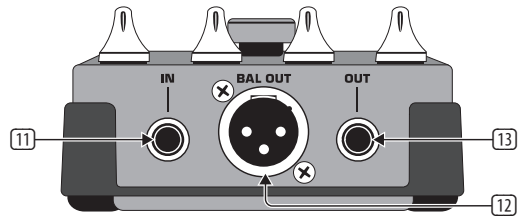

Anschlüsse

- 11 Diese 6,3-mm-Monoklinkenbuchse (**INPUT**) dient zum Anschluss Deiner Gitarre oder anderer Signalquellen.
- 12 Der **BAL OUT**-Anschluss ist der symmetrische Ausgang des GDI21 mit Mikrofonpegel. Der Anschluss ans Mischpult sollte über ein herkömmliches, symmetrisches XLR-Kabel hoher Qualität erfolgen.
- 13 Dieser 6,3-mm-Monoklinkenanschluss (**OUT**) wird mit dem Eingang Deines Gitarrenverstärkers verbunden.

DE

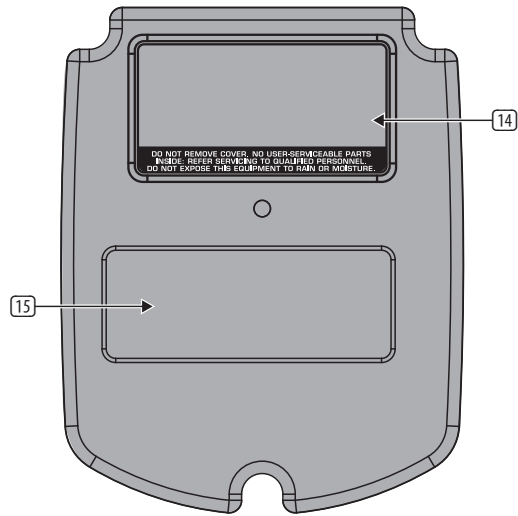

Unterseite der GDI21

- 14 **SERIENNUMMER.** Die Seriennummer des GDI21 befindet sich auf der Unterseite des Geräts.
- 15 **BATTERIEFACH.** Entferne die Abdeckung, um die 9 V Batterie zu installieren bzw. zu ersetzen (siehe hierzu auch Kapitel "INBETRIEBNAHME").

♦ **Sobald die INPUT-Buchse belegt wird, ist der GDI21 aktiviert. Bei herausgezogenem Stecker wird die Batterie nicht mehr beansprucht. Daher besitzt der GDI21 keinen On/Off-Schalter. Wenn das Gerät nicht benutzt wird, sollte daher der Stecker herausgezogen werden, um Batteriestrom zu sparen.**

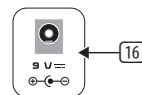

Netzanschluss

- 16 Die **DC IN**-Buchse dient zum Anschluss eines 9 V-Adapters (nicht im Lieferumfang enthalten). Weitere Angaben hierzu findest Du in Kapitel "INBETRIEBNAHME".

2. Sicherheitshinweise

Nicht in der Nähe von Wasser verwenden oder in der Nähe von Wärmequellen installieren. Verwenden Sie nur autorisierte Zubehörteile. Warten Sie das Produkt nicht selbst. Wenden Sie sich für Wartungs- oder Reparaturarbeiten an unser qualifiziertes Servicepersonal, insbesondere wenn das Netzkabel oder der Netzstecker beschädigt ist.

3. Garantie

Die geltenden Garantiebedingungen und zusätzliche Informationen bezüglich der von Music Tribe gewährten beschränkten Garantie finden Sie online unter community.musictribe.com/pages/support#warranty.

4. Technische Daten

Input

Connector	¼" TS
Impedance	1 MΩ

Output

Connector	¼" TS
Impedance	1 kΩ

Balanced Output

Connector	XLR
Impedance	200 Ω
Power supply	9 V, >50 mA DC regulated
Power connector	2 mm DC jack, negative center
Battery	9 V type 6LR61
Power consumption	25 mA

Dimensions/Weight

Dimensions (H x W x D)	approx. 5 x 3 9/16 x 2" approx. 127 x 100 x 50 mm
Weight	approx. 1.01 lbs / 0.46 kg

Die Fa. Behringer ist stets bemüht, den höchsten Qualitätsstandard zu sichern. Erforderliche Modifikationen werden ohne vorherige Ankündigung vorgenommen. Technische Daten und Erscheinungsbild des Geräts können daher von den genannten Angaben oder Abbildungen *abweichen.

5. Beispieleinstellungen

BOOGIE® ORIGINAL STYLE

MARSHALL® PLEXI STYLE

MARSHALL® BLUESBREAKER STYLE

FUNK STYLE

KILLER METAL STYLE

SLAP BASS

DE

Obrigado por demonstrar sua confiança em nossa empresa comprando o V-TONE GUITAR DRIVER DI. Este driver de alta qualidade para guitarra foi criado para músicos com formação prática e sem luxo. Reconstruímos diferentes circuitos e componentes de amplificadores famosos, e os colocamos em um gabinete. Você pode alterar entre várias recriações diferentes de amplificador, ajustes de ganho e colocação de microfone com a mudança de uma chave – intuitivamente e com mínimo esforço. Além disso, o GDI21 funciona com uma caixa de injeção directa ultra-transparente padrão quando utilizada no modo bypass.

A caixa DI (Injecção Directa) permite que você envie um sinal directamente de uma saída não balanceada de alta impedância (como uma guitarra eléctrica) e a conecte à entrada balanceada de microfone de um console de mixagem.

Seja para palco, gravação, ensaio ou aquecimento, o V-TONE GUITAR DRIVER DI da Behringer é a opção natural para todos os músicos que desejam um arsenal de diferentes tons.

1. Elementos de Controlo

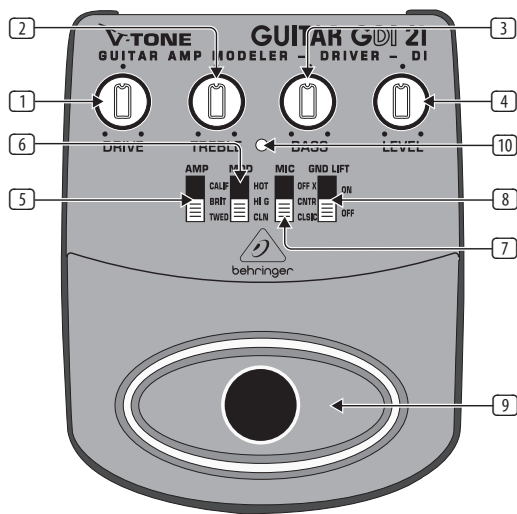

Elementos de controlo

- 1 O controlo **DRIVE** ajusta a quantidade total de ganho e overdrive, similar ao controlo da secção de saída de um amplificador valvulado.
- 2 O controlo **TREBLE** actua na faixa de altas frequências do sinal (± 12 dB).
- 3 O controlo **BASS** permite reforçar/atenuar a faixa de baixas frequências (± 12 dB).
- 4 O controlo **LEVEL** ajusta o nível de saída do GDI21.
- 5 Utilize a chave **AMP** para seleccionar um de três grandes amplificadores clássicos a válvula. Você vai reconhecer os tons desses amplificadores clássicos assim que os ouvir. Para sons claríssimos e transparentes com graves dinâmicos, seleccione TWE(E)D. para médios agressivos e incrível sustentação, seleccione BRIT(ISH). Sons mais arredondados e uniformizados (ainda assim sofisticados) podem ser definidos ao seleccionar CALIF(ORNIAN); é perfeito para guitarra principal.
- 6 Utilize a chave **MODE** para seleccionar um de três ajustes de ganho (HOT, HI G(AIN), CL(EA)N) que você deseja combinar com a configuração do amplificador.
- 7 A chave **MIC** simula a colocação do microfone (orientação e distância) em relação ao gabinete. Seleccione CL(AS)SIC (colocação do microfone distante sem ambiência) para atingir um elevado conteúdo de médios e maior definição de notas como os antigos clássicos amplificadores valvulados. Em C(E)NT(E)R (microfone perto no centro de um cone) você obtém maior conteúdo de médios-altos e maior extremidade inferior para resultados super nítidos. OFF (A)X(IS) (microfone próximo na extremidade de um cone) é muito similar a CENTER, mas produz um som mais suave, macio com menos conteúdo médio-alto; perfeito em combinação com a posição MODE HOT.

- 8 Quando activado, o **GND LIFT** desconecta a conexão terra entre a entrada e saída. Dependendo da aterragem do equipamento conectado, isto pode eliminar zumbido ou loops de terra.
- 9 Utilize o pedal para activar/desactivar todas as funções de tom (EQ, DRIVE, modelagem). Quando desactivado, o GDI21 funciona apenas como caixa padrão DI transparente.
- 10 Este LED acende-se quando o efeito está activado (ver 8).

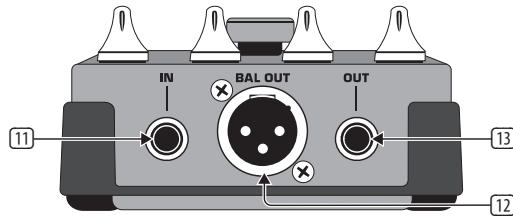

Conectores

- 11 Utilize este conector TS de 1/4" **INPUT** para conectar no cabo de instrumento da sua guitarra ou outros instrumentos.
- 12 **BAL OUT** é a saída de nível de microfone balanceada do GDI21. Utilize um cabo XLR (microfone) balanceado de alta qualidade para conectar o driver a um console de mixagem.
- 13 O conector TS de 1/4" **OUT** não balanceado envia o sinal ao amplificador de seu violão.

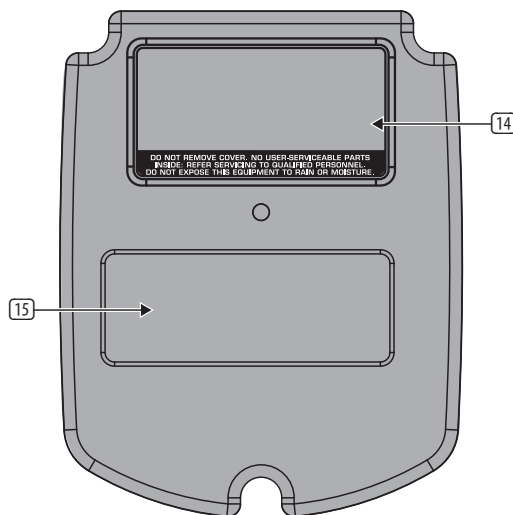

Parte inferior do GDI21

- 14 **NÚMERO DE SÉRIE.** O número de série do GDI21 está localizado na parte inferior.
- 15 **COMPARTIMENTO DE BATERIA.** Abra a tampa para instalar ou substituir a bateria de 9 V (ver também o Capítulo "REQUISITOS DE ENERGIA").

♦ **O GDI21 é alimentado assim que você insere um plugue na ENTRADA [INPUT]. A bateria é "desconectada" quando o plugue é retirado. Por este motivo, o GDI21 não possui chave liga/desliga. Para prolongar a vida da bateria, sempre desconecte a entrada quando o driver não estiver em uso.**

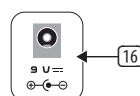

Conector da fonte de alimentação

- 16 Utilize a conexão **DC IN** para conectar uma fonte de alimentação de 9 V (não fornecida). Para maiores detalhes, ver Capítulo "REQUISITOS DE ENERGIA".

2. Instruções de Segurança

Não utilize na proximidade de água, nem instale perto de fontes de calor. Use apenas conexões e acessórios autorizados. Não repare o seu produto. Contacte o nosso pessoal qualificado para consertos ou reparações, especialmente se o cabo ou a tomada de alimentação estiverem danificados.

3. Garantia

Para obter os termos de garantia aplicáveis e condições e informações adicionais a respeito da garantia limitada do Music Tribe, favor verificar detalhes na íntegra através do website community.musictribe.com/pages/support#warranty.

4. Especificações

Input

Connector	¼" TS
Impedance	1 MΩ

Output

Connector	¼" TS
Impedance	1 kΩ

Balanced Output

Connector	XLR
Impedance	200 Ω
Power supply	9 V, >50 mA DC regulated
Power connector	2 mm DC jack, negative center
Battery	9 V type 6LR61
Power consumption	25 mA

Dimensions/Weight

Dimensions (H x W x D)	approx. 5 x 3 ¾ x 2" approx. 127 x 100 x 50 mm
Weight	approx. 1.01 lbs / 0.46 kg

A empresa Behringer envida esforços contínuos no sentido de assegurar o maior standard de qualidade possível. Modificações necessárias serão realizadas sem aviso prévio. Os dados técnicos e a imagem do aparelho poderão, por este motivo, apresentar diferenças em relação às indicações e figuras fornecidas.

5. Configurações de Amostra

BOOGIE® ORIGINAL STYLE

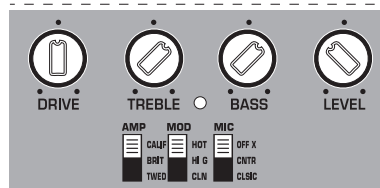

MARSHALL® PLEXI STYLE

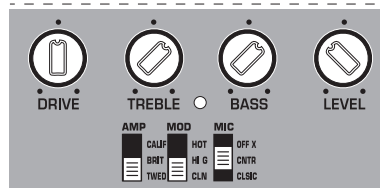

MARSHALL® BLUESBREAKER STYLE

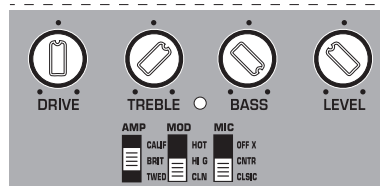

FUNK STYLE

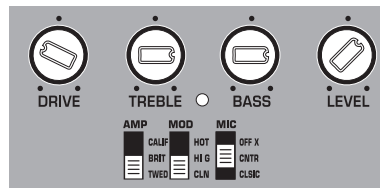

KILLER METAL STYLE

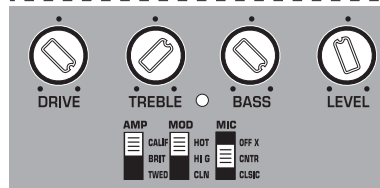

SLAP BASS

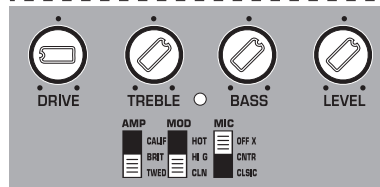

PT

Grazie per aver scelto di acquistare il V-TONE GUITAR GDI21. Il driver di configurazione di elevata qualità per chitarre è realizzato per musicisti hands-on e di base. Abbiamo rielaborato diversi circuiti e componenti di famosi amplificatori e li abbiamo sistemati in un'unica unità. È possibile passare fra diverse ricreazioni di amplificazione, impostazioni acquisite e posizioni del microfono con un semplice azionamento del pulsante-intuitivo e con uno sforzo minimo. Inoltre il GDI21 funziona come una unità ad innesto diretto standard ultra-trasparente quando è usato in modalità di bypass.

Una unità DI (Direct Injection) permette di inviare un segnale direttamente da una uscita non bilanciata, ad elevata impedenza (come una chitarra elettrica) e la connette direttamente all'ingresso del microfono bilanciato di una console di mixaggio.

Per le performance sul palco, la registrazione, le prove o il riscaldamento, Behringer's V-TONE GUITAR GDI21 è la scelta naturale per tutti coloro che desiderano un arsenale di toni diversi.

1. Elementi di Controllo

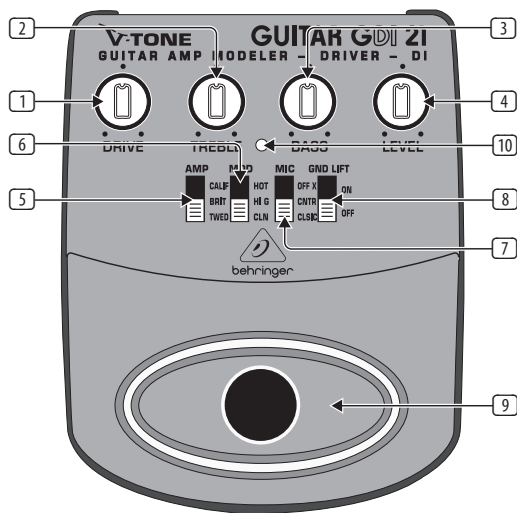

Elementi di controllo

- 1 Il controllo **DRIVE** regola la somma generale di gain e di overdrive, simile all'azionamento la sezione di uscita di un amplificatore a valvole.
- 2 Il controllo **TREBLE** controlla l'intervallo di alta frequenza del segnale (± 12 dB).
- 3 Il controllo **BASS** permette di aumentare/ridurre l'intervallo di bassa frequenza (± 12 dB).
- 4 Il controllo **LEVEL** regola il livello di uscita del GDI21.
- 5 Utilizzare il pulsante **AMP** per selezionare uno dei tre amplificatori a valvole classici. Riconoscerete queste tonalità non appena le ascolterete. Per un suono cristallino e trasparente con un basso dinamico selezionare TWE(E)D. Per quelli aggressivi ed incredibili selezionare BRIT(ISH). Suoni più tondi e di evento (ancora sofisticati) possono essere selezionati con CALIF(ORNIAN); perfetto per spaziare.
- 6 Utilizzare il pulsante **MODE** per selezionare una delle tre impostazioni (HOT, HI G(AIN), CL(EA)N) che si desidera combinare con le impostazioni dell'amplificatore.
- 7 Il pulsante **MIC** simula la posizione del microfono (orientamento e distanza) in correlazione all'alloggiamento. Selezionare CL(AS)SIC (posizione distante del microfono senza ambiente) per archiviare l'intervallo medio alto ed una definizione maggiore di note come per amplificatori a valvole classici. In C(E)NT(E)R (registrazione con microfono vicino al centro di un cono)

è possibile ottenere un intervallo medio alto e maggiori risultati a fine basso per mega distorsioni. OFF (A)X(IS) (registrazione con microfono vicino all'estremità di un cono) è molto simile al CENTER, ma produce un cono più dolce e morbido con un intervallo medio meno alto; perfetto in combinazione con la modalità MODE in posizione HOT.

- 8 Quando è attivato, il **GND LIFT** scollega il collegamento di base tra entrata ed uscita. In base alla massa dei dispositivi collegati, sarà possibile eliminare ronzii o rumori di fondo.
- 9 Utilizzare il pulsante a pedale per attivare/disattivare tutte le funzioni del suono (EQ, DRIVE, configurazione). Quando è disattivato, il GDI21 funziona solo come un DI box standard trasparente.
- 10 Questo LED si accende quando è attivato l'effetto (vedere 8).

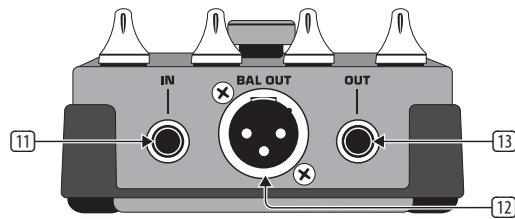

Connettori

- 11 Utilizzare questo connettore da 1/4" TS **INPUT** per collegare il cavo dello strumento del vostro basso o di altri strumenti.
- 12 **BAL OUT** è l'uscita di livello bilanciata del microfono del GDI21. Utilizzare un cavo di elevata qualità, bilanciato XLR (microfono) per collegare l'unità alla console di mixaggio.
- 13 Il connettore sbilanciato da 1/4" TS **OUT** invia il segnale all'amp della vostra chitarra.

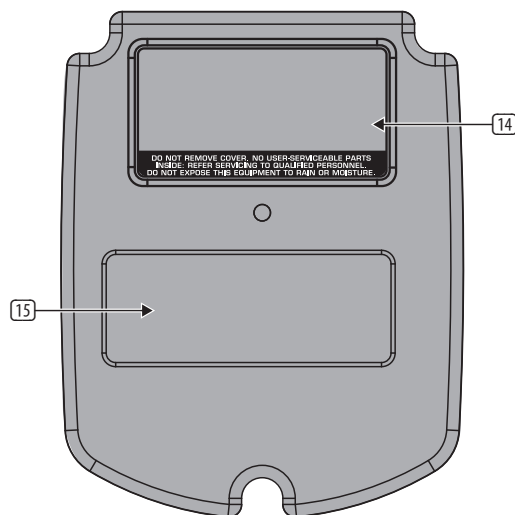

Lato posteriore del GDI21

- 14 **NUMERO DI SERIE.** Il numero di serie del GDI21 è riportato sul retro.
- 15 **ALLOGGIAMENTO BATTERIE.** Aprire il coperchio per inserire o sostituire la batteria da 9 V (consultare anche capitolo "REQUISITI DI ALIMENTAZIONE").

♦ **Il GDI21 è attivato subito dopo aver inserito una spina nell'ENTRATA. La batteria è "scollegata" quando si rimuove la spina. Per questa ragione il GDI21 non è dotato di un interruttore on/off. Per allungare la vita della batteria si consiglia di scollegare l'ingresso quando non si utilizza l'unità.**

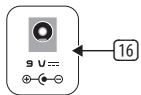

Connettore alimentatore

16 Utilizzare il collegamento **DC IN** per il collegamento ad un alimentatore da 9 V (non incluso nella fornitura). Per ulteriori dettagli si prega di consultare il capitolo "REQUISITI DI ALIMENTAZIONE".

2. Avvertenze di Sicurezza

Non usare in prossimità dell'acqua o installare vicino a fonti di calore. Usare solo collegamenti ed accessori approvati. Non tentare di riparare l'apparecchio da sé. Contattare il nostro personale specializzato per eseguire operazioni di manutenzione e riparazione, in particolare se il cavo di alimentazione e la spina sono danneggiati.

3. Garanzia

Per i termini e le condizioni di garanzia applicabili e le informazioni aggiuntive relative alla garanzia limitata di Music Tribe, consultare online i dettagli completi su community.musictribe.com/pages/support#warranty.

4. Specifiche

Input

Connector	1/4" TS
Impedance	1 MΩ

Output

Connector	1/4" TS
Impedance	1 kΩ

Balanced Output

Connector	XLR
Impedance	200 Ω
Power supply	9 V, >50 mA DC regulated
Power connector	2 mm DC jack, negative center
Battery	9 V type 6LR61
Power consumption	25 mA

Dimensions/Weight

Dimensions (H x W x D)	approx. 5 x 3 3/4 x 2" approx. 127 x 100 x 50 mm
Weight	approx. 1.01 lbs / 0.46 kg

Behringer si impegna costantemente a mantenere i più elevati standard professionali. Come risultato di questi sforzi, di tanto in tanto possono essere apportate modifiche ai prodotti esistenti senza preavviso. Le specifiche e l'aspetto possono differire da quelli elencati o illustrati.

5. Impostazioni D'esempio

BOOGIE® ORIGINAL STYLE

MARSHALL® PLEXI STYLE

MARSHALL® BLUESBREAKER STYLE

FUNK STYLE

KILLER METAL STYLE

SLAP BASS



Hartelijk bedankt voor het vertrouwen dat u ons schonk bij het aanschaffen van de V-TONE GUITAR GDI21. Deze hoogwaardige gitaar-modelling-driver werd ontworpen voor praktische musici en eenvoudige types. Wij hebben verschillende schakelingen en componenten van bekende versterkers vernieuwd en in één kast ondergebracht. U kunt met één schakelaarbeweging wisselen tussen een aantal verschillende versterkerpausen, versterkingsinstellingen en microfoonplaatsingen – intuïtief en zonder veel moeite. Bovendien functioneert de GDI21 bij gebruik in de bypass-modus als een ultra-transparante directe standaard injectie box.

Een DI (directe injectie) box maakt het mogelijk om een signaal direct van een ongebalanceerde, hoge impedantie output (zoals een elektrische gitaar) te sturen en dit direct met de gebalanceerde microfoon input van een mengtafel te verbinden.

Op het podium, voor opnames, voor repetities of tijdens het opwarmen, is de V-TONE GITAAR GDI21 van Behringer een normale keuze voor alle spelers die een scala van verschillende tonen wensen.

1. Stuelelementen

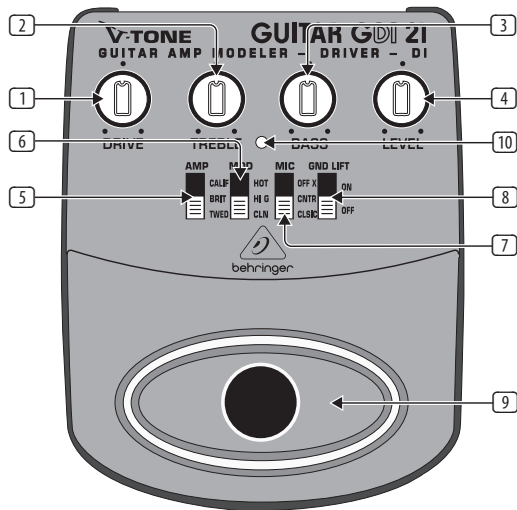

Stuelelementen

- 1 De **DRIVE** regelaar stelt het geheel van versterking en oversturen in, vergelijkbaar met het stimuleren van de output sectie van een buisversterker.
- 2 De **TREBLE** regelaar bepaalt het hogefrequentie-bereik van het signaal (± 12 dB).
- 3 De **BASS** regelaar maakt het mogelijk het lagefrequentie bereik (± 12 dB) te verhogen of te verlagen.
- 4 De **LEVEL** regelaar stelt het output niveau van de GDI21 in.
- 5 Gebruik de **AMP** schakelaar om één van de drie grote klassieke buisversterkers te kiezen. U zult deze klassieke versterkingsklanken direct herkennen, wanneer u ze hoort. Kies TWE(E)D voor een kristalklare, transparante klank met een dynamische bas. Kies BRIT(ISH) voor agressieve mids en een verbluffende aanhoudende kracht. Rondere en gelijkmatiger gespreide klanken, (maar nog steeds subtiel) worden geselecteerd, wanneer u CALIF(ORNIAN) kiest; dit is uitstekend geschikt voor leads.
- 6 Gebruik de **MODE** schakelaar om op één van de drie versterkingsinstellingen af te stemmen (HOT, HI G(AIN), CL(EA)N) die u met de versterkerinstelling wenst te combineren.
- 7 De **MIC** schakelaar simuleert de microfoonplaatsing (plaatsbepaling en afstand) in verhouding tot de kast. Kies CL(AS)SIC (verwijderde microfoonplaatsing zonder sfeer) om een hoge middenklasse content en een uitstekende scherpte van de tonen te verkrijgen, zoals met de klassieke vroegere buisversterkers. In C(E)NT(E)R (aansluiting microfoon dichtbij, in het midden van een conus) krijgt u een

uitstekende middenklasse content en een verhoogd low-end voor mega crunchy resultaten. OFF (A)X(IS) (aansluiting microfoon op de rand van een conus) is vergelijkbaar met CENTER, maar produceert een rustigere, zachtere klank met minder bovenste middenklasse content; perfect in combinatie met de MODUS positie HOT.

- 8 Geactiveerd scheidt de **GND LIFT** de aardverbinding tussen de input en de output. Afhankelijk van de aarding van de aangesloten apparatuur, kan dit brom- of aardlussen elimineren.
- 9 Gebruik de voetschakelaar om alle toonfuncties (EQ, DRIVE, modelling) te activeren/deactiveren. Wanneer de GDI21 gedeactiveerd is, functioneert deze uitsluitend als transparante standaard DI box.
- 10 Deze LED is verlicht, wanneer het effect geactiveerd is (zie 8).

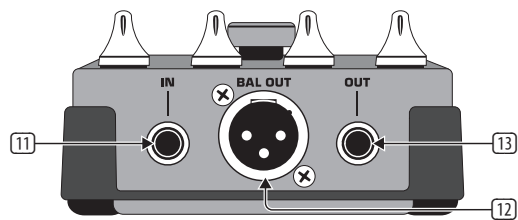

Connectors

- 11 Gebruik deze 1/4" TS **INPUT** connector om de instrumenten-kabel van uw gitaar of van andere instrumenten aan te sluiten.
- 12 **BAL OUT** is het gebalanceerde microfoonniveau output van de GDI21. Gebruik een hoogwaardige, gebalanceerde XLR (microfoon) kabel om de driver op een mengtafel aan te sluiten.
- 13 De ongebalanceerde 1/4" TS **OUT** connector stuurt het signaal naar uw gitaarversterker.

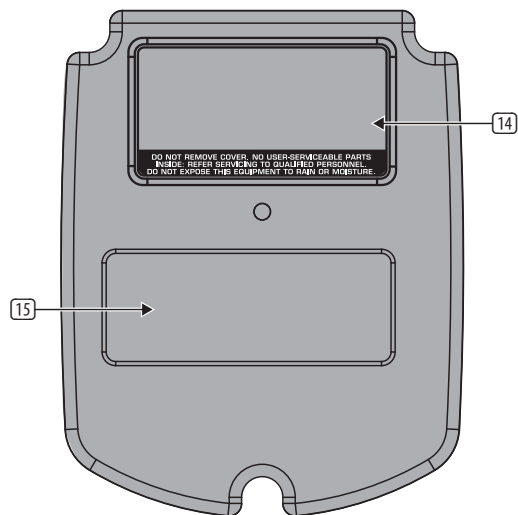

Onderkant van de GDI21

- 14 **SERIENUMMER**. Het serienummer van de GDI21 bevindt zich op de onderkant.
- 15 **BATTERIJHOUDER**. Open het deksel om de 9 V batterij te installeren of te vervangen (zie ook hoofdstuk "VERMOGENSVEREISTEN").

♦ **Zodra u een stekker in de INPUT steekt wordt de GDI21 van energie voorzien. De batterij wordt "onderbroken", wanneer de stekker verwijderd wordt. Daarom heeft de GDI21 geen aan-/uit-schakelaar. Onderbreek telkens de input, wanneer de driver niet gebruikt wordt om het batterijleven te verlengen.**

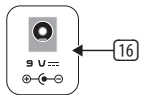

Voedingsconnector

16 Gebruik de **DC IN** verbinding om een 9 V voedingsbron aan te sluiten (niet inbegrepen). Meer details vindt u in het hoofdstuk "VERMOGENSVEREISTEN".

2. Veiligheidsinstructies

Niet gebruiken in de buurt van water of warmtebronnen. Gebruik uitsluitend geautoriseerde uitbreidingen/originele accessoires. Probeer nooit zelf het apparaat te repareren. Neem voor reparaties of onderhoud contact op met de leverancier, met name wanneer het netsnoer of de stekker van het netsnoer beschadigd is.

3. Garantie

Voor de toepasselijke garantievoorwaarden en aanvullende informatie met betrekking tot de beperkte garantie van Music Tribe, zie de volledige details online op community.musictribe.com/pages/support#warranty.

4. Specificaties

Input

Connector	¼" TS
Impedance	1 MΩ

Output

Connector	¼" TS
Impedance	1 kΩ

Balanced Output

Connector	XLR
Impedance	200 Ω
Power supply	9 V, >50 mA DC regulated
Power connector	2 mm DC jack, negative center
Battery	9 V type 6LR61
Power consumption	25 mA

Dimensions/Weight

Dimensions (H x W x D)	approx. 5 x 3 ¾ x 2" approx. 127 x 100 x 50 mm
Weight	approx. 1.01 lbs / 0.46 kg

De Fa. Behringer streeft altijd naar de hoogste kwaliteit en voert eventuele verbeteringen zonder voorafgaande aankondiging door. Technische data en uiterlijke kenmerken kunnen daarom van de genoemde specificaties of van de afbeeldingen van het product afwijken.

5. Voorbeeldinstellingen

BOOGIE® ORIGINAL STYLE

MARSHALL® PLEXI STYLE

MARSHALL® BLUESBREAKER STYLE

FUNK STYLE

KILLER METAL STYLE

SLAP BASS

NL

Tack för det förtroende du har visat oss genom att köpa V-TONE GUITAR GDI21. Denna högkvalitativa gitarrmodellerande driver har skapats för aktiva och chosefria musiker. Vi har byggt om en rad kretsar och komponenter från kända förstärkare och paketerat dem i ett hölje. Du kan växla mellan flera olika förstärkarfunktioner och återskapa inställningar och mikrofon placeringar med en knapptryckning – intuitivt och utan ansträngning. Dessutom fungerar GDI21 som en standard ultra-transparent direct injection-box när den används i bypass-läge.

Med en DI-box (DI = direct injection) kan man skicka en signal direkt från en obalanserad högimpedansutgång (till exempel en elgitarr) och ansluta den direkt till den balanserade mikrofon ingången på ett mixerbord.

För scen, inspelning, repetition eller uppvärmning – Behringer V-TONE GUITAR GDI21 är det givna valet för dem som vill ha ett stort urval av olika klanger.

1. Kontroller

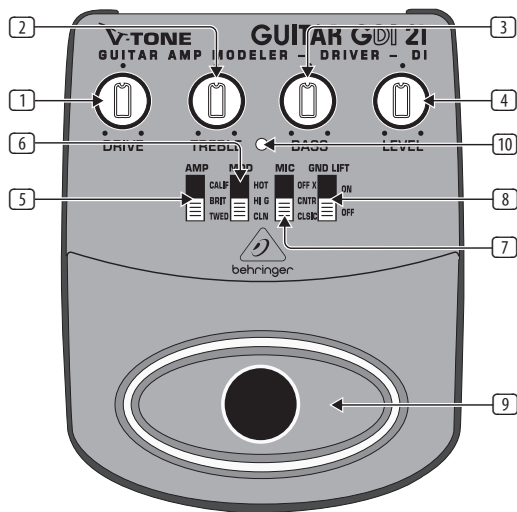

Kontroller

- 1 Med **DRIVE**-kontrollen justerar du den totala förstärkningen och overdrive, på liknande sätt som när man reglerar output på en rörförstärkare.
- 2 **TREBLE** (diskant-kontrollen) styr signalens högfrequens intervall (± 12 dB).
- 3 Med **BASS** (baskontrollen) kan du höja eller sänka ljudet i lågfrekvensintervallet (± 12 dB).
- 4 Med **LEVEL** (nivåkontrollen) justerar du utgångsljudnivån på din GDI21.
- 5 **AMP**-omkopplaren använder du för att välja en av tre klassiska rörförstärkare. Du känner igen de här klassiska förstärkarklangerna så snart du hör dem. För kristallklart, transparent ljud med dynamisk bas väljer du TWE(E)D. För aggressiva mids och otrolig sustain väljer du BRIT(ISH). Rundare och mer utjämnade (men ändå avancerade) ljud får du med CALIF(ORNIAN) – perfekt för leads.
- 6 Använd **MODE**-omkopplaren för att välja en av de tre inställningar (HOT, HI G(AIN), CL(EAN)) som du kan kombinera med förstärkarinställningen.
- 7 **MIC**-omkopplaren simulerar mikrofonens placering (riktning och avstånd) i förhållande till kabinettet. Välj CL(AS)SIC (mikrofonen långt borta, utan speciell atmosfär) när du vill få en kraftig klang i mellanregistret och mer markerade toner som i de klassiska tidiga rörförstärkarna. I C(E)NT(E)R-läget (mikrofonen nära och centrerad) får du mer styrka i det högre mellanregistret och förstärkning i bottenregistret för en riktigt "crunchy" effekt. OFF (A)X(IS) (mikrofonen nära men högre upp) liknar mycket

CENTER-läget, men ger ett jämnare. Mjukare ljud med mindre av det högre mellanregistret; perfekt i kombination med MODE-läget HOT.

- 8 **GND LIFT** kopplar bort jordningen mellan input och output, Beroende på hur den anslutna utrustningen är jordad kan detta eliminera brum eller rundgång (ground loops).
- 9 Använd fotkontakten för att aktivera/deaktivera alla ljudfunktioner (EQ, DRIVE, modellering). Då fungerar GDI21 enbart som en standard transparent DI-box.
- 10 Denna lysdiod tänds när effekten aktiveras (se 8).

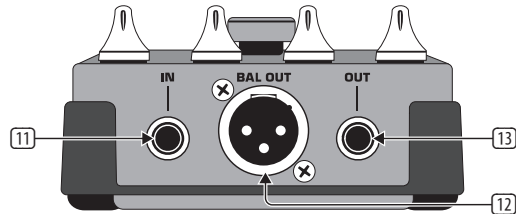

Kontakter

- 11 Använd denna 1/4" TS **INPUT**-kontakt för att ansluta instrumentkabel till din gitarr eller andra instrument.
- 12 **BAL OUT** är den balanserade mikrofonutgången på GDI21. Använd en högkvalitativ balanserad XLR-kabel (mikrofon kabel) för att ansluta drivern till ett mixerbord.
- 13 Den obalanserade 1/4" TS **OUT**-kontakten sänder signalen till din gitarrförstärkare.

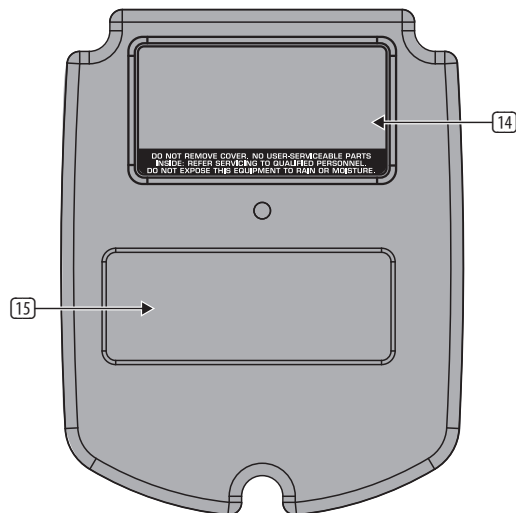

Undersidan på GDI21

- 14 **SERIENUMMER**. Serienumret på din GDI21 finns på undersidan.
- 15 **BATTERIFACK**. Öppna locket för att installera eller byta 9 V-batteriet (se också avsnittet STRÖMKRAV).

♦ **Din GDI21 är igång så snart du sätter i en stickkontakt i INPUT-kontakten. Batteriet kopplas ur när kon takten tas bort. Därför har GDI21 ingen on/off-strömbrytare. Du kan förlänga batteriets livslängd genom att alltid koppla ur strömmen när drivern inte används.**

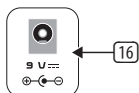

Nätanslutningskontakt

- 16 Använd **DC IN**-kontakten om du vill använda en extern 9 V strömkälla (ingår ej). För detaljer se avsnittet **STRÖMKRAV**.

2. Säkerhetsanvisningar

Får inte användas i närheten av vatten eller installeras nära värmekällor. Använd endast godkända delar/tillbehör. Utför aldrig själv någon service på produkten. Kontakta vår kvalificerade servicepersonal för service eller reparationer, särskilt om det förekommer skador på strömkabeln eller stickkontakten.

3. Garanti

För tillämpliga garantivillkor och ytterligare information om Music Tribes begränsade garanti, se fullständig information online på community.musictribe.com/pages/support#warranty.

4. Specifikationer

Input

Connector	¼" TS
Impedance	1 MΩ

Output

Connector	¼" TS
Impedance	1 kΩ

Balanced Output

Connector	XLR
Impedance	200 Ω
Power supply	9 V, >50 mA DC regulated
Power connector	2 mm DC jack, negative center
Battery	9 V type 6LR61
Power consumption	25 mA

Dimensions/Weight

Dimensions (H x W x D)	approx. 5 x 3 ¾ x 2" approx. 127 x 100 x 50 mm
Weight	approx. 1.01 lbs / 0.46 kg

Behringers anstränger sig ständigt för att uppnå och säkerställa högsta tänkbara kvalitetsnivå. Nödvändiga förändringar genomförs utan föregående besked. Därför kan det hända att faktiska uppgifter och apparatutseende kan komma att skilja sig från framställningen i bruksanvisningen.

5. Samplingsinställningar

BOOGIE® ORIGINAL STYLE

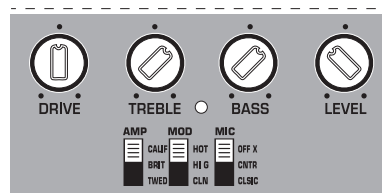

MARSHALL® PLEXI STYLE

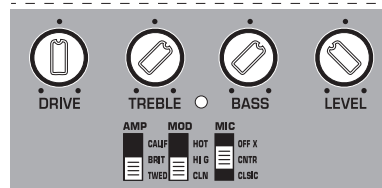

MARSHALL® BLUESBREAKER STYLE

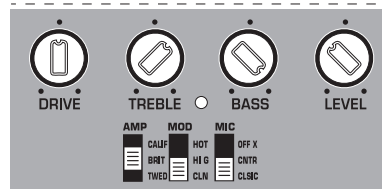

FUNK STYLE

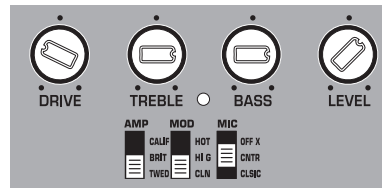

KILLER METAL STYLE



SLAP BASS

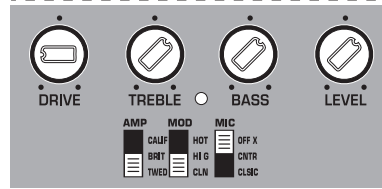

SE

Dziękujemy za zaufanie okazane nam poprzez zakup procesora V-TONE GUITAR GDI21. Ten wysokiej jakości sterownik modulacji tonów jest zaprojektowany dla każdego gitarzysty. Przebudowaliśmy różne obwody, oraz składniki spotykane w najbardziej znanych wzmacniaczach gitarowych i ulokowaliśmy je w jednej obudowie. Możliwy jest wybór pomiędzy różnymi ustawieniami wstępnymi wzmacniaczy klasycznych, ustawieniami poziomu wzmocnienia i pozycjami mikrofonu, za pomocą "jednego pstryknięcia" przełącznikiem – intuicyjnie i przy minimum wysiłku. Ponadto, sterownik GDI21 działa jako standardowe ultra-przeźroczyste urządzenie wprowadzania bezpośredniego.

Kostka DI (wprowadzenie bezpośrednie) pozwala na wysłanie sygnału bezpośrednio z niezrównoważonego wysoce impedancyjnego wyjścia (takiego jak gitara elektryczna) i podłączenia go bezpośrednio do symetrycznego wejścia mikrofonowego w mikserze.

Czy na scenę, czy do nagrywania, próby generalnej, czy nawet rozgrzewki, sterownik Behringer V-TONE GUITAR GDI21 jest najlepszym wyborem dla gitarzystów, którzy pragną łatwych w ustawieniu, wspaniałych brzmień.

1. Elementy Sterujące

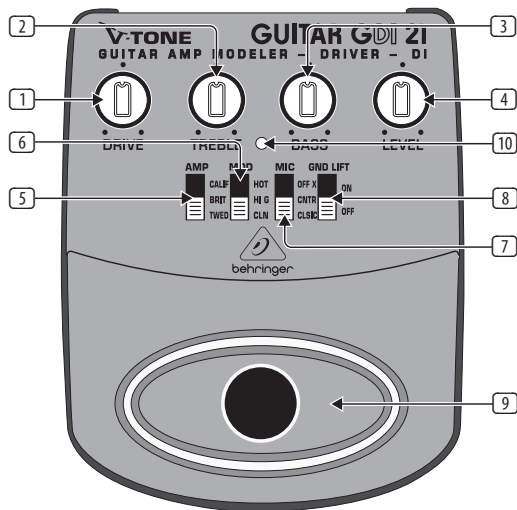

Elementy sterujące

- 1 Pokrętko **DRIVE** reguluje całkowitą wielkość wzmocnienia i przesterowania. Podobny efekt można uzyskać naciskając część wyjściową w wzmacniaczu lampowym.
- 2 Pokrętko **TREBLE** zarządza zakresem wysokiej częstotliwości sygnału (± 12 dB).
- 3 Pokrętko **BASS** pozwala zwiększyć/wyłączyć zakres niskiej częstotliwości (± 12 dB).
- 4 Pokrętko **LEVEL** reguluje poziom wyjścia w GDI21.
- 5 Pokrętko **AMP** pozwala na wybranie symulacji jednego z trzech wspaniałych, klasycznych wzmacniaczy lampowych. Te klasyczne brzmienia można z łatwością rozpoznać, gdy się tylko je usłyszysz. Dla krystalicznie czystych, przejrzystych dźwięków z dynamicznym basem należy wybrać TWE(E)D. Dla brzmień średnio agresywnych z niewiarygodnym podtrzymywaniem dźwięku (sustain) należy wybrać BRIT(ISH). Łagodne, oraz bardziej wyrównane, lecz nadal wyszukane, dźwięki można uzyskać, gdy wybierze się CALIF(ORNIAN); idealne na solo.
- 6 Przełącznik **MODE** daje do wyboru jeden z trzech trybów wzmocnienia (HOT, HI G(AIN), CL(EA)N), które można łączyć z ustawieniami zasilacza gitarowego.
- 7 Przełącznik **MIC** symuluje położenie mikrofonu (orientację i dystans) w stosunku do obudowy. Wybierając CL(AS)SIC (dalsze umieszczenie mikrofonu bez uwzględniania dźwięków otoczenia) można uzyskać wysoką wartość o średniej skali, jak również lepsze definicje brzmień, tak jak w

starych klasycznych zasilaczach lampowych. Dzięki C(E)NT(E)R (mikrofon położony w centrum stożka) można otrzymać wysoką wartość o średniej skali z narastającym niskim zakończeniem, dającym bardzo skrzypiące brzmienia. OFF (A)X(IS) (mikrofon położony blisko krawędzi stożka) jest bardzo podobny do CENTER, lecz wytwarza gładszy i łagodniejszy dźwięk, z nie tak wysoką wartością średniej skali; ustawienie idealne w połączeniu z **MODE** w pozycji **HOT**.

- 8 Gdy **GND LIFT** jest aktywowany, rozłącza uziemienie między wejściem i wyjściem. Zależy od rodzaju uziemienia podłączonego sprzętu, może to wyeliminować brzęczenie i pętle wywołane niewłaściwym uziemieniem.
- 9 Pedał służy do włączania/wyłączania wszystkich funkcji tonalnych (EQ, DRIVE, modulacja). Gdy są one wyłączone, GDI21 funkcjonuje jedynie jako standardowe, przeźroczyste urządzenie wprowadzające DL.
- 10 Dioda LED świeci gdy efekt jest włączony (zobacz 8).

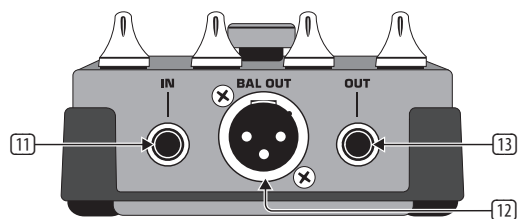

Gniazda

- 11 Gniazdo **1/4" TS INPUT** służy do przewodowego podłączenia gitary lub innych instrumentów.
- 12 **BAL OUT** jest symetrycznym wyjściem poziomu mikrofonu sterownika GDI21. Do podłączenia sterownika do konsoli miksującej, należy użyć wyokiej jakości kabla symetrycznego XLR (mikrofonowego).
- 13 Niezrównoważone gniazdo **1/4" TS OUT** wysyła sygnał do wzmacniacza gitary.

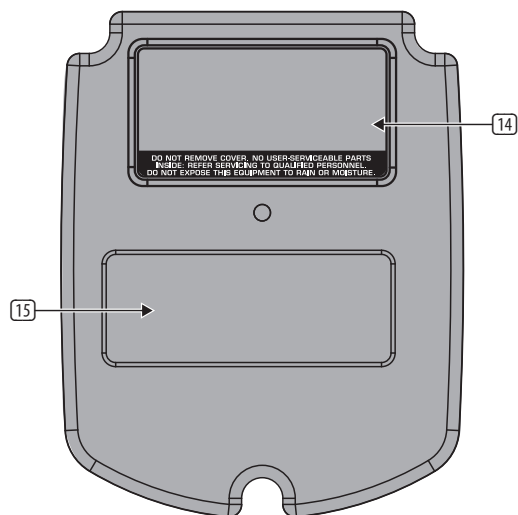

Spód GDI21

- 14 **NUMER SERYJNY**. Numer seryjny sterownika ADI21 znajduje się na spodzie.
- 15 **PRZEDZIAŁ BATERII**. Aby włożyć lub zmienić baterie 9 V należy otworzyć wieczko (zobacz również rozdział "WYMOGI ZWIĄZANE Z ZASILANIEM").

♦ **Sterownik GDI21 otrzymuje zasilanie w momencie włożenia wtyczki do gniazda INPUT. Po wyjęciu wtyczki, bateria jest odłączana. Z tego powodu procesor GDI21 nie posiada przełącznika włączone/wyłączone. Aby wydłużyć czas życia baterii, gdy sterownik nie jest używany, zawsze należy wyciągać wtyczkę z gniazda.**

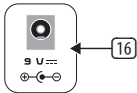

Złącze zasilacza

- 16 Aby podłączyć zasilacz 9 V (nie jest dostarczany), należy użyć gniazda **DC IN**. Więcej informacji można znaleźć w rozdziale "WYMOGI ZWIĄZANE Z ZASILANIEM".

2. Wskazówki Dotyczące Bezpieczeństwa

Nie używać w pobliżu wody ani nie instalować w pobliżu źródeł ciepła. Stosować wyłącznie dodatki/akcesoria dopuszczone przez producenta. Nie naprawiać urządzenia samodzielnie. Serwisowanie i naprawy zlecać naszemu wykwalifikowanemu personelowi, szczególnie w przypadku uszkodzeń przewodu lub wtyku sieciowego.

3. Gwarancja

Aby zapoznać się z obowiązującymi warunkami gwarancji i dodatkowymi informacjami dotyczącymi ograniczonej gwarancji Music Tribe, zapoznaj się ze wszystkimi szczegółami w trybie online pod adresem community.musictribe.com/pages/support#warranty.

4. Opis Techniczny

Input

Connector	¼" TS
Impedance	1 MΩ

Output

Connector	¼" TS
Impedance	1 kΩ

Balanced Output

Connector	XLR
Impedance	200 Ω
Power supply	9 V, >50 mA DC regulated
Power connector	2 mm DC jack, negative center
Battery	9 V type 6LR61
Power consumption	25 mA

Dimensions/Weight

Dimensions (H x W x D)	approx. 5 x 3 ¾ x 2" approx. 127 x 100 x 50 mm
Weight	approx. 1.01 lbs / 0.46 kg

Firma Behringer dokłada ciągłych starań, aby zapewnić najwyższy poziom jakości. Wymagane modyfikacje istniejących produktów dokonywane będą bez uprzedzenia. Dlatego parametry techniczne i wygląd urządzenia mogą się różnić od wymienionych lub pokazanych na rysunkach.

5. Ustawienia Przykładowe

BOOGIE® ORIGINAL STYLE

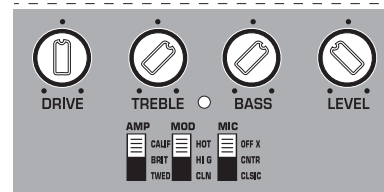

MARSHALL® PLEXI STYLE

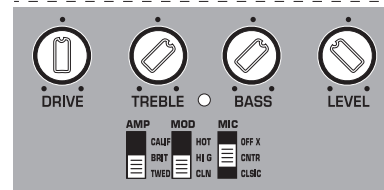

MARSHALL® BLUESBREAKER STYLE

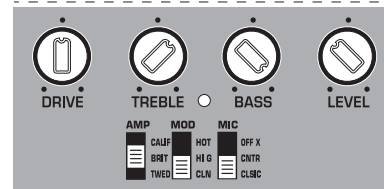

FUNK STYLE

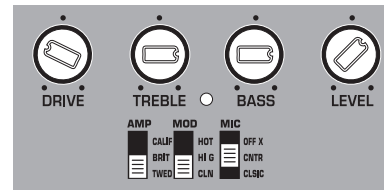

KILLER METAL STYLE

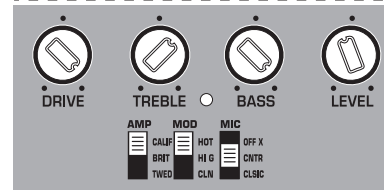

SLAP BASS

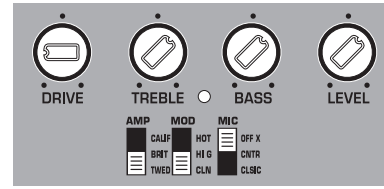

Batteries (battery pack or batteries installed) shall not be exposed to excessive heat such as sunshine, fire or the like.

WARNING

- As with all small batteries, the batteries used with this product should be kept away from small children who still put things in their mouths. If they are swallowed, promptly call your local poison control center.
- Always purchase the correct size and grade of battery most suitable for intended use.
- Replace all batteries of a set at the same time.
- Clean the battery contacts and also those of the device prior to battery installation.
- Ensure the batteries are installed correctly with the regard to polarity (+ and -).
- Always remove battery if consumed or if product is to be left unused for a long time.
- Replacement of a battery with an incorrect type that can defeat a safeguard! Replace only with the same or equivalent type!
- Risk of fire or explosion if the battery is replaced by an incorrect type.
- Disposal of a battery into fire or a hot oven, or mechanically crushing or cutting of a battery, that can result in an explosion;
- Leaving a battery in an extremely high temperature surrounding environment that can result in an explosion or the leakage of flammable liquid or gas; and
- A battery subjected to extremely low air pressure that may result in an explosion or the leakage of flammable liquid or gas.
- Attention should be drawn to the environmental aspects of battery disposal.

FEDERAL COMMUNICATIONS COMMISSION COMPLIANCE INFORMATION

EN

Behringer

V-TONE GUITAR DRIVER DI GDI21

Responsible Party Name: **Music Tribe Commercial NV Inc.**
 Address: **122 E. 42nd St.1,
 8th Floor NY, NY 10168,
 United States**
 Email Address: **legal@musictribe.com**

V-TONE GUITAR DRIVER DI GDI21

This equipment has been tested and found to comply with the limits for a Class B digital device, pursuant to part 15 of the FCC Rules. These limits are designed to provide reasonable protection against harmful interference in a residential installation. This equipment generates, uses and can radiate radio frequency energy and, if not installed and used in accordance with the instructions, may cause harmful interference to radio communications. However, there is no guarantee that interference will not occur in a particular installation. If this equipment does cause harmful interference to radio or television reception, which can be determined by turning the equipment off and on, the user is encouraged to try to correct the interference by one or more of the following measures:

- Reorient or relocate the receiving antenna.
- Increase the separation between the equipment and receiver.
- Connect the equipment into an outlet on a circuit different from that to which the receiver is connected.
- Consult the dealer or an experienced radio/TV technician for help.

This device complies with Part 15 of the FCC rules. Operation is subject to the following two conditions:

- (1) this device may not cause harmful interference, and
- (2) this device must accept any interference received, including interference that may cause undesired operation.

Important information:

Changes or modifications to the equipment not expressly approved by Music Tribe can void the user's authority to use the equipment.



Hereby, Music Tribe declares that this product is in compliance with Directive 2014/30/EU, Directive 2011/65/EU and Amendment 2015/863/EU, Directive 2012/19/EU, Regulation 519/2012 REACH SVHC and Directive 1907/2006/EC.

Full text of EU DoC is available at <https://community.musictribe.com/>

EU Representative: Music Tribe Brands DK A/S
 Address: Gammel Strand 44, DK-1202 København K, Denmark

UK Representative: Music Tribe Brands UK Ltd.
 Address: 6 Lloyds Avenue, Unit 4CL London EC3N 3AX, United Kingdom

We Hear You